

KUPPLUNGSKUGEL MIT HALTERUNG

Bestellnr. 902 1111

EINBAUANWEISUNG für OPEL

Fahrzeugtyp: Ascona C Fließheck 9.81-

Daten der Kupplungskugel mit Halterung:

Typ : B34

ABG-Nr.: M 4398

Geprüft für:

Zul. Kfz-Gesamtgewicht 1650 kg

Zul. Anhängelast 1300 kg

Zul. D-Wert 7,13 kN

Zul. Stützlast 75 kg

MITGLIEFERTE BEFESTIGUNGSTEILE

4 Schrauben M10x90 (8.8.) mit Muttern, Federringen und Scheiben.

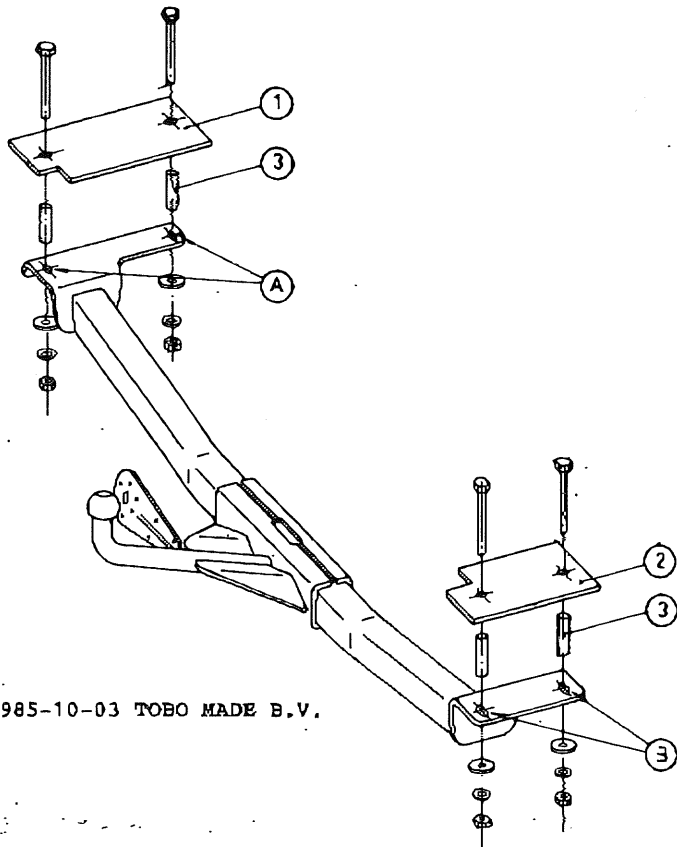

© 1985-10-03 TOBO MADE B.V.

EINBAUANWEISUNG 902 1111

1. Mitgelieferte Befestigungsteile von der Anhängervorrichtung entfernen. Im Bereich der Anlageflächen den Unterbodenschutz sauber abkratzen.
2. Bodenverkleidung im Kofferraum herausnehmen. Die hintere Auspuff-Befestigung lösen.
3. Die angekörnten 4 Bohrungen bei "A" und "B" vom Kofferraum her mit 21 mm durch den Kofferraum bohren (nicht durch den Fahrzeugrahmen).
4. Die Distanzbüchsen "3" in den Fahrzeugrahmen halten und die Gegenlaschen "1" und "2" auf den Kofferraumboden legen. Die Anhängervorrichtung von unten gegen den Rahmen halten und verschrauben mit den mitgelieferten Schrauben M10x90. Die hintere Auspuff-Befestigung wieder befestigen.
5. Die Anhängervorrichtung ausrichten und alle Schrauben mit folgendem Drehmoment anziehen: M10-47Nm.
6. Elektrisches Zubehör einbauen. Die Klebeschild an gut sichtbarer Stelle anbringen.

ACHTUNG:

- Der Einbau hat nach dieser Einbauanweisung zu erfolgen und ist gem. §§ 19, 20 oder 21 StVZO durch einen amtlich anerkannten Prüfer oder Sachverständigen zu überprüfen.
- Bei der Überprüfung des Einbaues ist diese Einbauanweisung dem amtlich anerkannten Prüfer oder Sachverständigen vorzulegen.
- Diese Einbauanweisung nach der Montage nicht wegwerfen, sie ist den Fahrzeugpapieren beizufügen.
- TOBO-Anhängervorrichtungen sind wahlweise mit einer verchromten Kupplungskugel ausgerüstet. Diese Kugel ist Bestandteil der jeweiligen Bauartgenehmigung. Die Haltbarkeit der Verchromung an der Kupplungskugel wird erhöht, wenn die Kugel vor dem Ankuppeln des Anhängers eingefettet wird.