

ANHÄNGELASTEN STÜTZLASTEN DACHLASTEN

für OPEL-FAHRZEUGE

Ausgabe Dezember '87

KUNDENDIENST
PRODUKTINFORMATION



11. Dez. 1987

Blatt: 12

 Anhängelasten, Stützlasten, Dachlasten
 für
 OPEL-Fahrzeuge

 2. Serienmäßige Anhängelasten
 sowie erhöhte gebremste Anhängelasten (Forts.)

Fahrzeugtyp: Ascona-C		ABE-Nr.: C 265; C 265/1; C 265/2						
Ascona-C-CC		C 266; C 266/1; C 266/2						
P in kW	Motor- Typ	Getr.	Serienmäßige Anhängelast 12%		Erhöhte Anhängelast		Achs- übers. i_A	Bemerkungen
			unge- bremst in kg	gebremst in kg	gebremst in kg	bei ..%		
44	13*	MT-4	475	800	--	--	--	--
		MT-5		900				
55	13S*	MT-4	475	900	--	--	--	--
		MT-5		900				
		AT		1000				
		AT		650				
55	16N*	MT-4	500	1000	--	--	--	--
		MT-5		1100				
		AT		850				
66	16SH*	MT-4	500	1100	1300 ²⁾	10	--	Bei AT-, nicht für GT-Ausf.
		MT-5		1100				
		AT		500				
		AT		1100 ⁹⁾				
85	18E*	MT-5	500	1300	1100 ⁹⁾	12	--	Nicht für GT-Ausf.
		AT		1100				
		AT		500				
		AT		1100 ⁹⁾				
40	16D	MT-4	515	750	1000	9	--	5)
		MT-5		750				
		AT		650				
74	C18NE*	MT-4	500	1000	--	--	--	--
		MT-5		1000				
		AT		800				
		AT		500				
40	16DA	MT-4	515	750	1000	9	--	5)
		MT-5		750				
		AT		650	1000 ²⁾	10		

.) Auflagen siehe Punkt 3

2) Nur für Anhänger mit geringem Luftwiderstand, siehe Blatt 21

5) Höchstgeschwindigkeit in Steig. $\geq 10\%$, siehe Blatt 21

9) Frontverkleidungs-Änderung, siehe Blatt 23 - 26



11. Dez. 1987

Blatt: 13

 Anhängelasten, Stützlasten, Dachlasten
 für
 OPEL-Fahrzeuge

 2. Serienmäßige Anhängelasten
 sowie erhöhte gebremste Anhängelasten (Forts.)

Fahrzeugtyp: Ascona-C		ABE-Nr.: C 265; C 265/1; C 265/2						
Ascona-C-CC		C 266; C 266/1; C 266/2						
P in kW	Motor- Typ	Getr.	Serienmäßige Anhängelast 12%		Erhöhte Anhängelast		Achs- übers. i_A	Bemerkungen
			unge- bremst in kg	gebremst in kg	gebremst in kg	bei ..%		
55	C16LZ	MT-4	500	1000	--	--	--	9)
		MT-5		1100				
		AT		900				
60	16SV	MT-4		1100	--	--		5) 9)
		MT-5						
		AT						
85	C20NE	MT-5		1300	--	--		9) keine Anhängelast bei Irrsicher-Ausf.
		AT						
85	20NE	MT-5		1300	--	--		
		AT			--	--		
95	20SEH	MT-5		1300	--	--		
55	C16NZ	MT-4		1100	--	--	3,94	9)
		MT-5		1200			4,18	
		AT		900			--	
55	E16NZ	MT-4		1100	--	--	3,94	
		MT-5		1200			4,18	
		AT		900			--	
74	C20NEF	MT-5		1150	1300	11	--	
		AT		1300	--	--		
62	E18NV	MT-4		1100	1300 ²⁾	10		
		MT-5						
		AT						

.) Auflagen siehe Punkt 3

2) Nur für Anhänger mit geringerem Luftwiderstand, siehe Blatt 21

 5) Höchstgeschwindigkeit in Steig. $\geq 10\%$, siehe Blatt 21

9) Frontverkeidungs-Änderung, siehe Blatt 23-26



11. Dez. 1987

Blatt: 23

 Anhängelasten, Stützlasten, Dachlasten
 für
 OPEL-Fahrzeuge

9.) Frontverkleidungs-Änderung

Ascona-C...

 Änderungen an der Fahrzeugfront, Luftführung und Kühlergrill bei
 Einbau einer Anhängerzugvorrichtung

- ① Abdeckung Luftschlitze
 ② Luftführung an rechter und unterer Seite des Kühlers
 ③ Luftführung an rechter Seite des Kühlers
 ④ Kühlergrill für Anhängerbetrieb einbauen

Motor- typ	Getriebe		Seriennmäßig vorhanden			Änderung bei Einbau Anhänger- zugvorrichtung			
	MT	AT	①	②	③	① ent- fernen	②	③ einbauen	④
13* 13	X	-	X	-	-	X	X	-	-
13S* 13	X	-	X	-	-	X	X	-	
	-	X	X	-	-	X	-	X	
16N* 16N 16SH* 16SH 16SV C16LZ C16NZ E16NZ E18NV	X	-	X	-	-	X	-	X	nur bei GT ¹⁾
	-	X	-	-	X	-	-	-	
16D 16DA	X	X	-	-	X	-	-	-	-
18E*	X	-	X	-	-	X	-	X	nur bei GT ¹⁾
	-	X	-	-	X	-	-	-	
20NE C20NE C20NEF 20SEH	X	-	X	-	-	X	-	X	-
	-	X	-	-	X	-	-	-	

1) nur bei Modelljahr 1985 und 1986
 F bzw. G bei 10-ter Stelle in der
 Fahrzeug-Identifizierungs-Nr.

Anhängelasten, Stützlasten, Dachlasten
 für
 OPEL-Fahrzeuge

9.) Frontverkleidungs-Änderung (Forts.)

Ascona-C...

zu 2

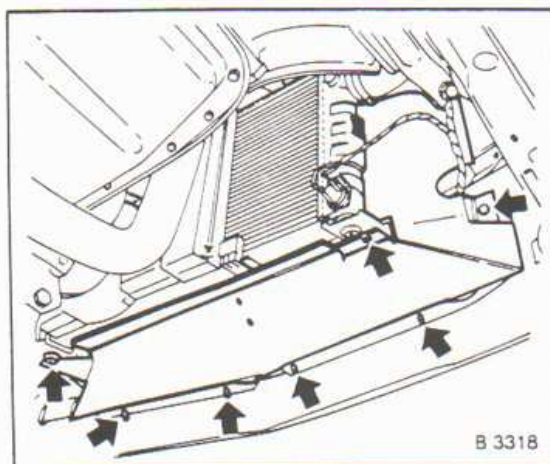

Hinweise für Einbau Luftführung an der rechten und unteren Seite des Kühlers

Kühlergrill ausbauen.
 Luftführung in Fahrzeugfront einsetzen
 und mit 9 Haltestopfen befestigen.
 Bild B 3318, B 3319 und B 3320 zeigen
 die Anordnung der Haltestopfen.

Kühlergrill einbauen.

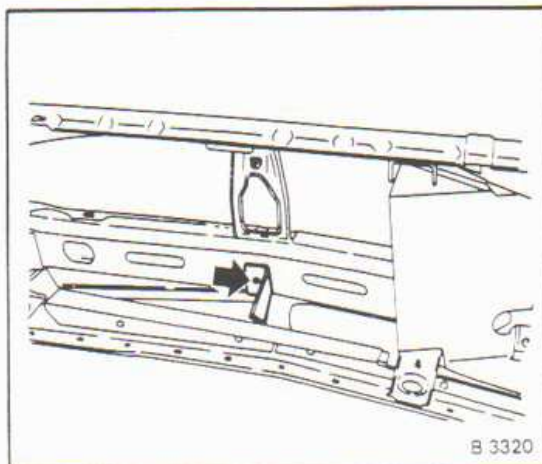
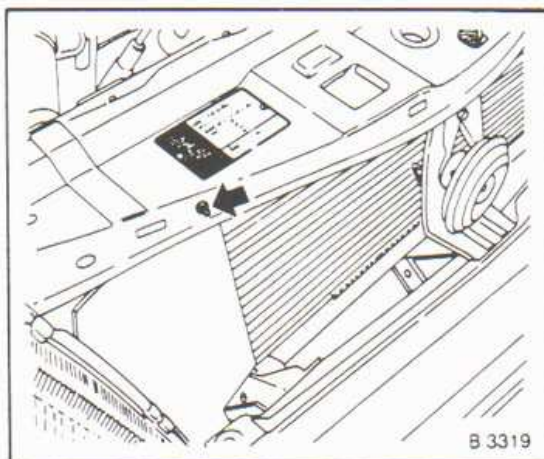

Anhängelasten, Stützlasten, Dachlasten
 für
 OPEL-Fahrzeuge

9.) Frontverkleidungs-Änderung (Forts.)

Ascona-C...

zu 3

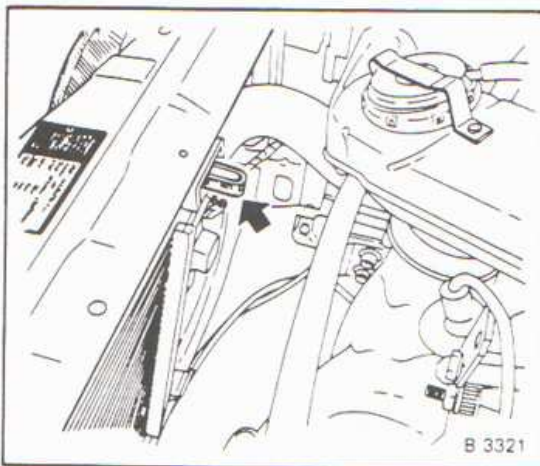

Hinweise für Einbau Luftführung an der rechten Seite des Kühlers

Kühlergrill ausbauen.
 Kühler aus oberen und rechten unteren Halterung herausnehmen.

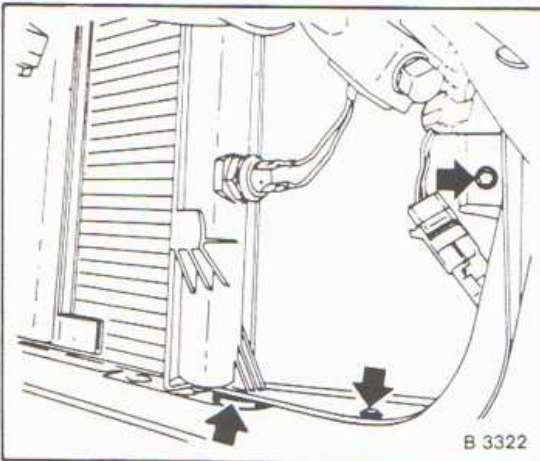

Luftführung in Kühlerhalterung einsetzen und mit 3 Haltestopfen an Fahrzeug-Front befestigen.

Kühler wieder befestigen.
 Kühlergrill einbauen.

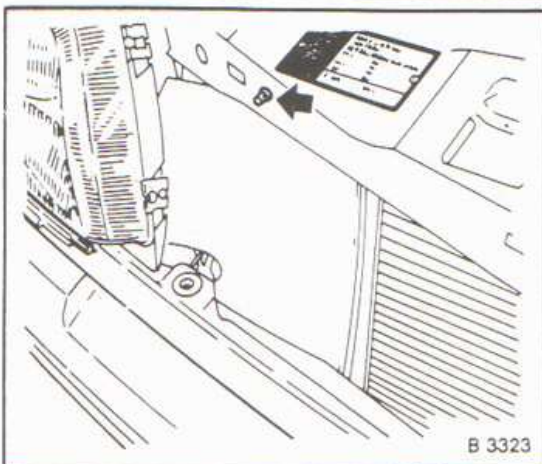



11. Dez. 1987

Blatt: 26

Anhängelasten, Stützlasten, Dachlasten
für
OPEL-Fahrzeuge

9.) Frontverkleidungs-Änderung (Forts.)

Ascona-C...

zu (4)

Kühlergrill für Anhängerbetrieb





1 1. Dez. 1987

Blatt: 29

 Anhängelasten, Stützlasten, Dachlasten
 für
 OPEL-Fahrzeuge

4. Stütz- und Dachlasten

Fahrzeugtyp	ABE-Nr.:	Stütz-	Dach-
		lasten	lasten
Corsa-A Corsa-A-CC Corsa-A-Lieferwagen	C 960; C 960/1; C 960/2 C 961; C 961/1; C 961/2 E 167; E 167/1	50	80
Kadett-E Kadett-E-CC Kadett-E-Caravan Kadett-E-Lieferwagen Kadett-E-Combo Kadett-E-Cabrio	E 023; E 023/1 D 559; D 559/1 D 560; D 560/1 D 591; D 591/1 D 969; D 969/1 E 388	50	100 50
Ascona-C Ascona-C-CC	C 265; C 265/1; C 265/2 C 266; C 266/1; C 266/2	75	80
Manta-B Manta-B-CC	9669/2 A 866/1	50	60
Omega-A Omega-A-Caravan	E 284 E 285	75	100
Senator-B	E 478	75	100